



MASTERColour CDM-R

MASTERColour CDM-R 70W/942 E27 PAR30L 40D 1CT

Gama de lámparas reflectoras MASTERCOLOUR con temperatura de color cálida y excelente reproducción cromática

Datos del producto

• Características Generales

Base/Casquillo	E27
Forma de la lámpara	PAR30L [PAR 30]
Acabado de la Lámpara	Clara
Posición de Funcionamiento	any [Cualquiera o Universal (U)]
Vida 5% fallos, electrónico	5000 hr
Vida 20% fallos, electrónico	8000 hr
Vida al 50% de Fallos Bal.Elec	12000 hr

• Características de la Fuente de Luz

Descripción del Haz	Extensiva [Flood]
Apertura de Haz	40 D
Apertura Técnica del Haz	27.4 (min), 36.5 (nom), 45.6 (max) D
Intensidad Luminosa	9000 cd
Código de Color	942 [CCT of 4200K]
Índice Reproducción Cromática	93 Ra8
Designación de Color	Blanco Frío
Temperatura de Color	4200 K
Temperatura Técnica de Color	4195 K
Flujo Lum.Lámpara c.Bal.Elec.	4300 Lm
LLMF – final vida útil nominal	61 %
Coordenada Cromática X	0.371 -

Coordenada Cromática Y	0.366 -
Luminous flux in 90° cono	3800 Lm

• Características Eléctricas

Potencia del Sistema Elec.	83 W
Pot. de la Lámpara Estimada	70 W
Pot. de Lámpara con Bal. Elec.	70 W
Potencia lámpara EL 25°C, nom	73.0 W
Voltaje de la Lámpara	88 V
Corriente Lámpara con Bal.Elec	0.83 A
Tiempo de Arranque	30 (max) s
Tiempo Caldeo para un Flujo90%	3 (max) min
Tiempo de Re-encendido	15 (max) min
Regulable	No
Calentam hasta 60% flujo lum	120 s

• Características Medioambientales

Etiqueta Eficiencia Energética	A
Contenido de mercurio (Hg)	6.6 mg
Energy consumption kWh/1000h	80 kWh

PHILIPS

• Condiciones de Medición

Ciclo de conmutación 1050X

• Requerimientos de Diseño Luminaria

Temperatura Base/Casquillo 200 (max) C
Temperatura de la Lámpara 300 (max) C

• Características de Dimensiones

Longitud Total C 120 (nom), 123 (max) mm
Diámetro D 95 (nom), 97 (max) mm

• Datos Producto

Código de pedido 207272 10

Código de producto 871150020727210
Nombre de Producto MASTERColour CDM-R 70W/942 E27 PAR30L 40D 1CT
Nombre de pedido del producto MASTERC CDM-R 70W/942 E27 PAR30L 40D 1CT
Piezas por caja 1
Configuración de embalaje 6
Cajas por caja exterior 6
Código de barras del producto 8711500207272
Código de barras de la caja exterior 8711500207289
Código logístico - 12NC 928089400630
ILCOS code MRS/UB-70/942-H-E27-95/125/40
Peso neto por pieza 0.225 kg

Advertencias y seguridad

- El equipo de control debe incluir protección de final de ciclo (IEC61167, IEC 62035)

- Utilizar únicamente con equipos de control electrónico. Las lámparas de color 830 también pueden usar equipos electromagnéticos.

Plano de dimensiones

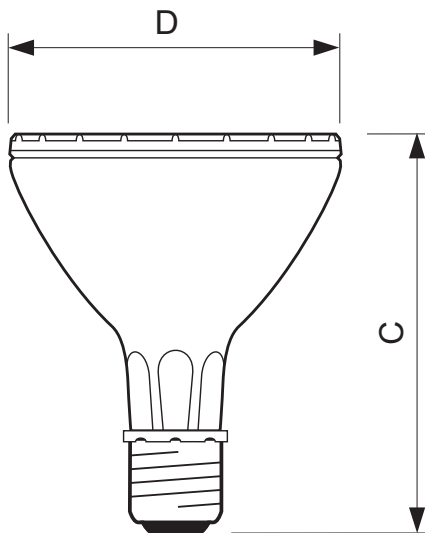

Casquillo

MASTERColour CDM-R 70W/942 E27 PAR30L 40D 1CT

Product	C (Norm)	C (Max)	D (Norm)	D (Max)
CDM-R 70W/942 E27 PAR30L 40D	120	123	95	97

Datos fotométricos

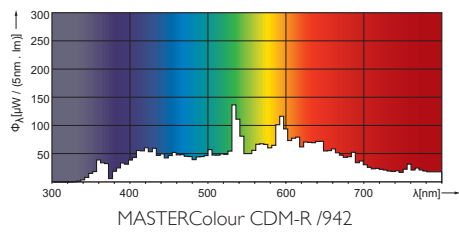

© 2014 Koninklijke Philips N.V. (Royal Philips)
Todos los derechos reservados.

Las especificaciones están sujetas a cambios sin previo aviso. Las marcas registradas son propiedad de Koninklijke Philips N.V. (Royal Philips) o de sus respectivos propietarios.

www.philips.com/lighting

2014, Febrero 1
Datos sujetos a cambios