



PL-S Blacklight Blue

PL-S 9W BLB/4P 1CT/6X10CC

PL-S Blacklight Blue is a special low-wattage compact fluorescent lamp emitting long wave UV radiation for detection and analysis purposes in archaeology, money checking, forensic science, food industry, medicine, mineralogy, philately as well for special effects in night clubs, discos, theatres and sign lighting. The 2-pin version is designed for operation on electromagnetic gear, the 4-pin version is designed for operation on electronic gear. Both versions are provided with a plug-in/pull-out lamp base. ¡Para una inauguración fiable de secretos! PL-S Blacklight Blue es una lámpara fluorescente especial de baja potencia que emite radiación de onda larga de la lámpara UV con fines de detección y análisis de la arqueología, la comprobación de dinero, la ciencia forense, industria de la alimentación, la medicina, mineralogía, filatelia, así como para efectos especiales en los clubes nocturnos, discotecas, teatros e iluminación signo. La versión 2-pin está diseñado para funcionar con equipo electromagnético, la versión de 4-pin está diseñado para funcionar con un equipo electrónico. Ambas versiones están provistas de una base de la lámpara plug-in/pull-out.

Datos del producto

Información general	
Base de casquillo	2G7 [2G7]
Aplicación principal	Retroiluminación azul
Vida útil (nom.)	8000 h

Datos técnicos de la luz	
Código de color	108 [08 cristal sin plomo]
Designación de color	Retroiluminación azul
LLMF 2000h nominal, horiz.	20 %
LLMF 6000h nominal, horiz.	30 %

Operativos y eléctricos	
Power (Rated) (Nom)	8.6 W
Corriente de lámpara (nom.)	0,17 A
Voltaje (nom.)	60 V

Mecánicos y de carcasa	
Información base de casquillo	4 patillas (4P)

Aprobación y aplicación	
Contenido de mercurio (Hg) (nom.)	3,0 mg

PL-S Blacklight Blue

UV	
UV-B/UV-A (IEC)	0,2 %
Datos de producto	
Código de producto completo	871150095093280
Nombre de producto del pedido	PL-S 9W BLB/4P 1CT/6X10CC
EAN/UPC - Producto	8711500950932

Código de pedido	95093280
Cantidad por paquete	1
Numerador - Paquetes por caja exterior	60
N.º de material (12NC)	927901910807
Peso neto (pieza)	29,500 g

Advertencias y seguridad

- Es muy poco probable que la rotura de una lámpara tenga algún efecto en la salud. Si se rompe una lámpara, ventile la habitación durante 30 minutos y retire los restos, preferiblemente con guantes. Colóquelos en una bolsa de plástico sellada y llévela al punto limpio para reciclaje de su vecindario. No utilice una aspiradora.

Plano de dimensiones

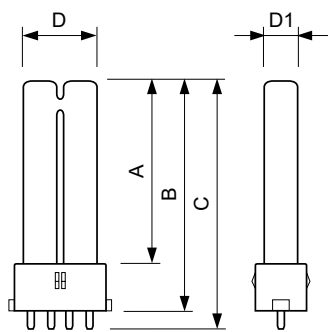

PL-S 9W/108/4P

Product	D1 (max)	B (max)
PL-S 9W BLB/4P 1CT/6X10CC	13,0 mm	145,0 mm

